

TAMISEUR TS 3

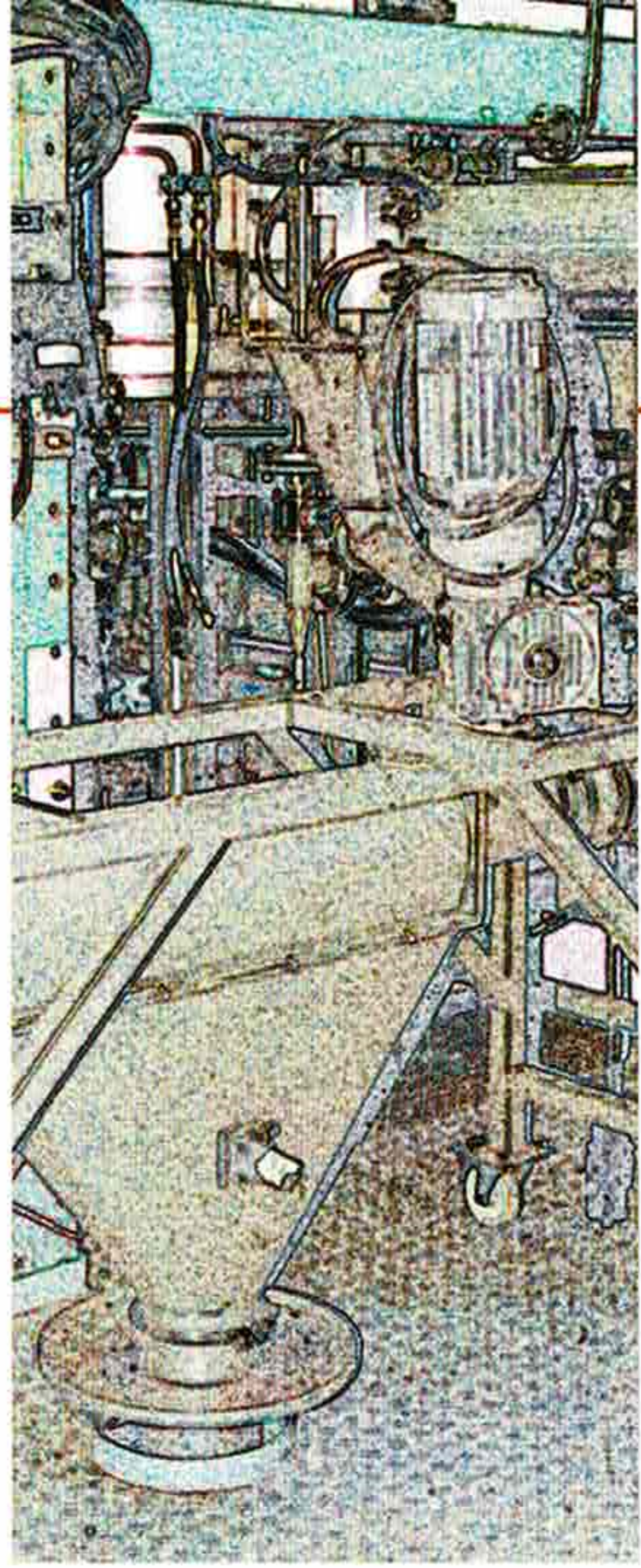

TAMISEUR centrifuge TS3, destiné à l'élimination de corps étrangers (tamisage de sécurité), à la réduction d'agréats et à l'élimination des particules supérieures à la granulométrie désirée des produits pulvérulents.

Ses principales applications sont :

- **En industrie pharmaceutique** : vidange de big bag matières premières, remplissage de conteneurs avant compression, reprise sous sècheurs ou mélangeurs, tamisage de sécurité avant dosage/pesage.
- **En industrie alimentaire** : tamisage de matières premières en salle de pesée, reprise en sortie atomiseur, mélangeur...
- **En industrie chimique** : remplissage de fûts ou big bag, alimentation réacteur, reprise en sortie de sécheur, mélangeur....

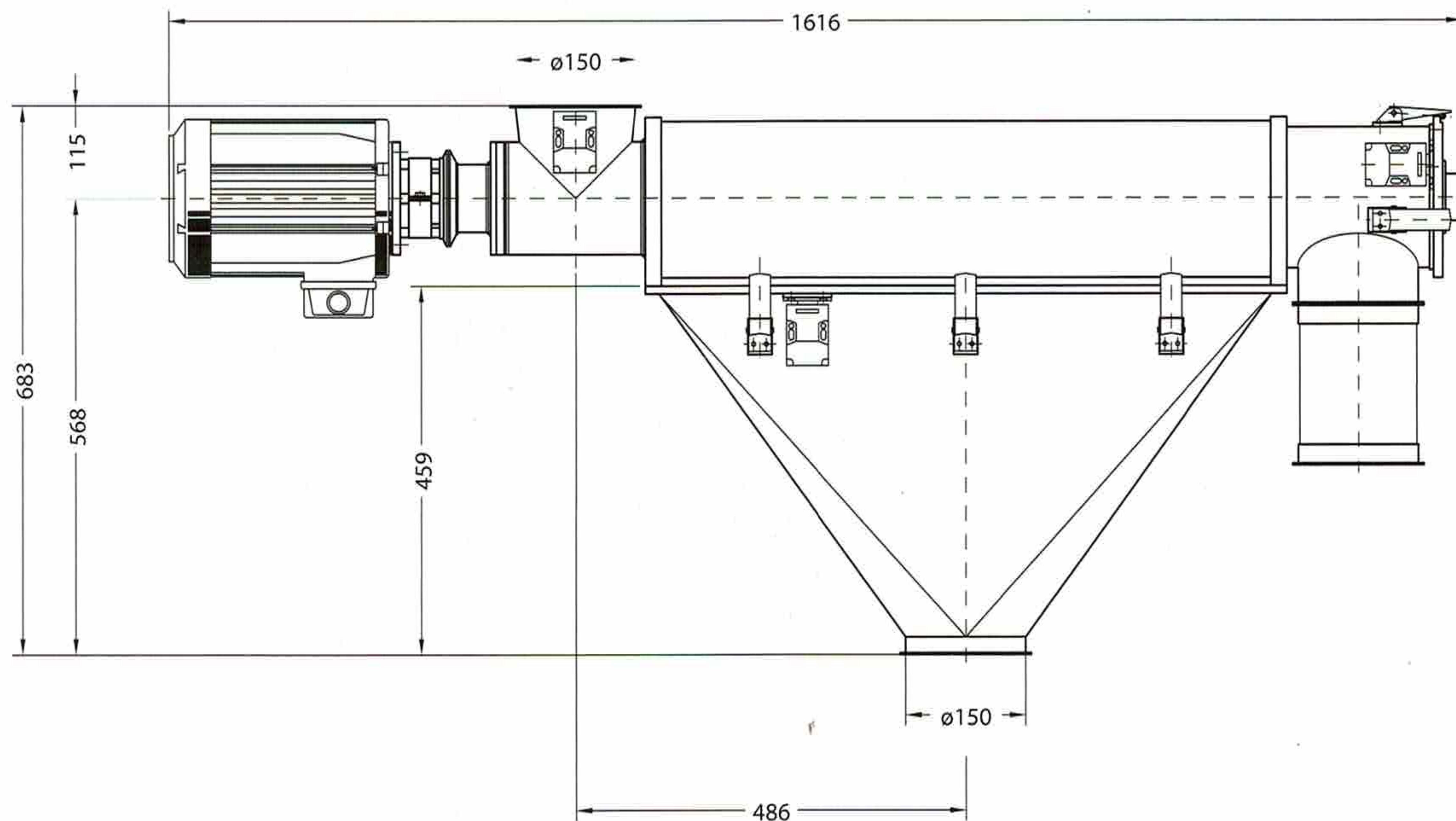

Présentation et caractéristiques principales

Très faible encombrement, léger par rapport à ses performances (poids en ordre de marche = 83 kg) permet d'obtenir des débits jusqu'à **20 000 litres/heure** et plus selon le produit et granulométrie finale souhaitée.

Construction de très haute qualité, tout inox 316 L.

Étanche au vide (5mbar absolu). Peut être utilisé avec notre système de transfert sous vide de type SUPERVAC.

Démontage ultra rapide permettant un nettoyage facile lors des changements de lots ou de produits.

Entretien très facile, coût de la maintenance très faible.

TAMISEUR CENTRIFUGE

