

PARTIES EN CONTACT AVEC LE PRODUIT : Z3 CND 17-12-02 (316 L)

CUVE
 PRESSION DE SERVICE : 3 BARS
 PRESSION D'EPREUVE : 6 BARS

DEPRESSION : VIDE ABSOLU

NETTOYAGE
 6.25 m³/H SOUS 1.2 BAR

CIRCUIT FORCE
 PRESSION DE SERVICE : 3 BARS
 PRESSION D'EPREUVE : 4.5 BARS
 SURFACE D'ECHANGE : 0.8 m²
 CAPACITE : 17 L

MASSE A VIDE : 100 KG
 CHARGE PAR PIED : 45 KG
 CHARGE AU CM2 : 0.57 KG (DENSITE=1)

Liste pieces d'usure: FT.4541

JOINTS : VITON

MONTAGE SOUPAPE ET MANOVACUOMETRE

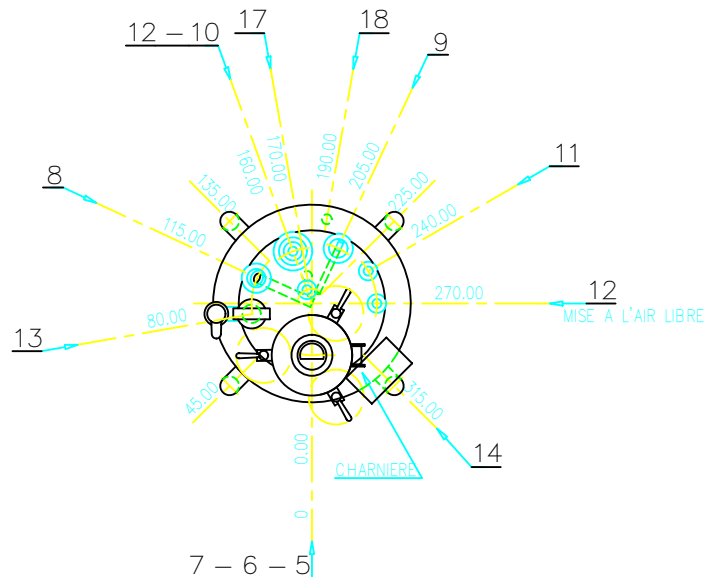
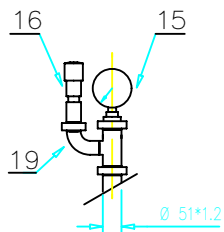

20	4	SEMELLE	3641
19	1	COLLECTEUR SOUPAPE MANOVACUOMETRE	83616
18	1	SORTIE CF	
17	1	ENTREE CF	
16	1	SOUPAPE DE SECURITE AVEC LEVER- ENTREE SUR FERRULE Ø51 SORTIE F Ø11/26AZ REF 69582P1*1*2-17*17/2.K.F TAREE A 3 BAR POUR VAPEUR PL 74443	
15	1	MANOVACUOMETRE MIX A CADRAN D.100 inox -1 +5 BAR MONTE SUR SEARATEUR CLAMP Ø51 T MAX 143 ⁰ INOX 316L	
14	1	PLAQUE D'EPREUVE SURCHARGE	41411
13	1	PIQUAGE COLLECTEUR POUR SOUPAPE ET MANOVACUOMETRE Ø51 A FERRULE	
12	2	PIQUAGE Ø25 A FERRULE BOUCHON CLAMP JOINT VITON	
11	1	ARRIVEE AZOTE Ø25 AVEC FERRULE	
10	1	BOULEDE NETTOYAGE DEMONTABLE AVEC BOUCHON FERRULE D.76+JOINT+CHAINETTE L=220 SURCHARGE	47572
9	1	PIQUAGE AVEC DOIGT DE GANT DEMONTABLE POUR SONDE T ₀ L=615	83615
8	1	DEPART PRODUIT Ø25 AVEC C ANNE PLONGEANTE L=615	83614
7	1	HUBLOT A VISSEUR MAX MULLER 316L PROJECTEUR SERIE HLM65/SS465 JOINT VITON TENSION 24V	
6	1	MONTAGE HUBLOT/COUVERCLE	81190
5	1	PORTE RONDE Ø204 FIG.238 PLAT 90 JOINT VITON	69030
4	1	ENTOURAGE AVEC PIEDS	83618
3	1	ISOLATION PSI 722	
2	1	COUVERCLE EQUIPE	
1	1	CUVE INOX AVEC CIRCUITS	83617

Ind	Modifications	Date	Rep	Nb	Nomenclature
B	LE REP 16 ETAIT GRAYEL DEVIENT SERIN	01/02 1994			
A	PLAN MIS A JOUR MODIF D'apr REP 12	26/01 1994			

L 4000022					CUVE TAMPON D=400 H.V.580	
VALABLE POUR DISPOSITIONS						
Echelle: 1/10		Date: 12/01/94		CAPACITE TOTALE 83 L		
CE PLAN EST NOTRE PROPRIETE EXCLUSIVE IL NE PEUT ETRE COMMUNIQUE OU REPRODUIT SANS NOTRE AUTORISATION ECRITE						
PIERRE GUERIN					ENSEMBLE	
D: PAPOT					83606	