

	Fiche machine n°	<b>Remplisseuse semi- automatique pour poudre avec balance</b>	FRM-007
	<b>DMC-FVP</b>		Indice B
	Indice B		Page 1 / 6

## Remplisseuse semi-automatique pour poudre avec balance

Fabricant : DMC

Modèle : FVP

Produit : poudre

Capacité trémie : entre 15 et 30 litres

Cadence : 20-50 contenant/min environ (en fonction du produit)

Précision : +/- 1%

Puissance : 380 V / 4 kW

Dimensions (l x p x h) : 750 x 750 x 1787 mm

Poids : 100 kg

### *Semi-automatic filler for powder, with scale*

*Manufacturer: DMC*

*Model: FVP*

*Product: powder*

*Hopper's capacity: 15 – 30 liters*

*Speed: 20-50 product/mn (depending on the product)*

*Accuracy: +/- 1%*

*Power: 380 V / 4 kW*

*Dimensions (l x d x h): 750 x 750 x 1787 mm*

*Weight: 400 kg*

# Remplisseuse semi-automatique pour poudre avec balance

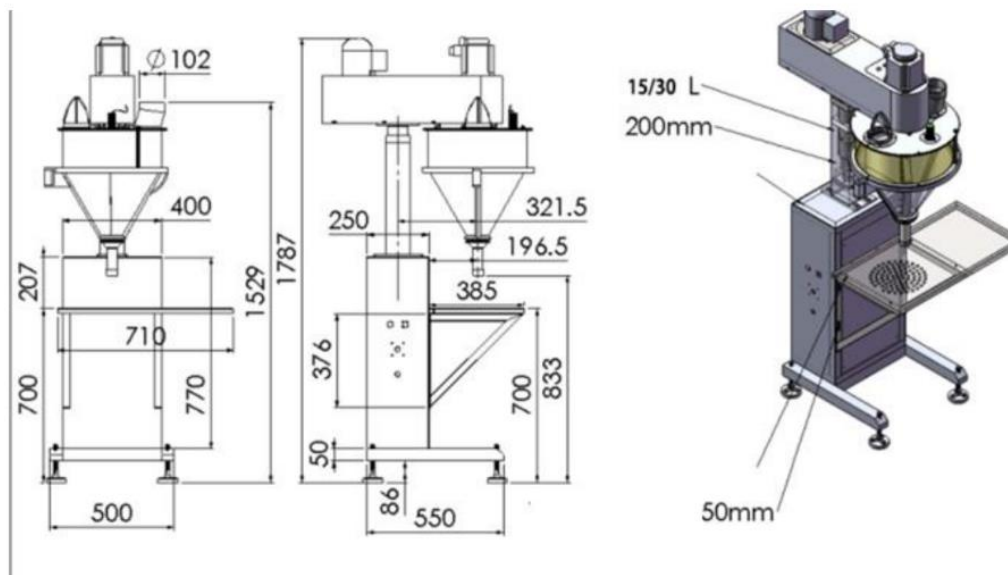

# Remplisseuse semi- automatique pour poudre avec balance



# Remplisseuse semi-automatique pour poudre avec balance





# Remplisseuse semi-automatique pour poudre avec balance

