

Ligne STRIP

Comprenant :

- Machine d'emballage de strip
- 2 jets d'encre double tête VIDEO JET
- Une groupeuse CAM en 3x4 sachets et 3x6 sachets
- Convoyeur élévateur à tasseaux pour chargement produit
- Convoyeurs

Elévateur à tasseaux :

- Moteur :
 - o Fabricant : SEW-EURODRIVE
 - o Modèle : SA32T DT80K2TF
 - o Année : 1997
 - o Vitesse : 2700rpm
 - o Puissance : 0.75 kW
- Largeur tapis à tasseaux : 180mm
- Dimensions hors tout (Lxlxh) : 2500x900x2250mm

Machine d'emballage de STRIP :

- Fabricant : SIEBLER
- Modèle : HM 1E/320
- Numéro de série : 421-0437
- Année : 2000
- Produits : Comprimés effervescent
- Formats produits disponibles :
 - o Pour comprimés diamètre 20mm
 - o Pour comprimés diamètre 23.5mm
- Largeur max de la table : 320mm
- Cadence : environ 1000 comprimés/min
- Dimensions hors tout (Lxlxh) : 7500x2600x2300mm
- Consommation d'air : 300 NI/min
- Puissance : 400V tri-phasé, 50Hz, 18KVA, 42A

Imprimante à jet d'encre en continu :

- Fabricant : VIDEOJET
- Modèle : 1610
- Quantité : 2
- Possibilité 2 têtes d'impression par module
- Nombre maximum de ligne par têtes d'impression : 5
- Hauteur d'impression min/max : 2mm/12mm
- Vitesse max d'impression : 293m/min
- Dimensions hors tout (lxpxh) : 384x361x553mm
- Puissance : 240V, 50Hz, 120W

Groupeuse de STRIP :

- Fabricant : CAM
- Modèle : MF400-V405

- Caractéristiques du groupe d'alimentation automatique à mouvements alternés MF400 :

- Accouplement : A 90° à une encartonneuse horizontale type HV
- Produit : STRIP alimenté en bande continue
- Arrivée : En position horizontale
- Vitesse max : 90 coupes transversales/min
- Dimensions produit :

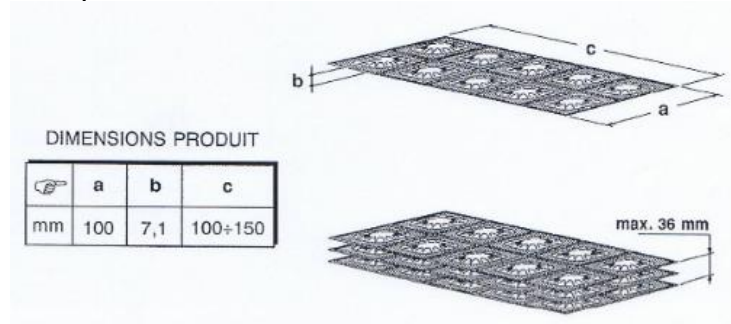

- Caractéristiques du groupe de liaison pour alimentation automatique de STRIPS V405 :

- Accouplement : En ligne. En amont du groupe d'alimentation MF, en aval d'une encartonneuse type HV, monté du côté introduction produit.
- Arrivée : Du groupe MF en position horizontale

2 palettes de pièces détachées

Convoyeurs :

- Convoyeur droit à chaîne à palette : 3610x650x900mm, largeur chaîne 110mm
- Convoyeur en L à chaîne à palette : 1010x900x900mm, largeur chaîne 110mm
- Convoyeur droit à bande : 1000x440x1080mm, largeur bande 155mm

STRIP line

Comprising:

- STRIP Heat sealing machine
- 2 x VIDEOJET double head ink jets
- A CAM bundle in 3x4 sachets and 3x6 sachets
- Stainless steel elevator for product loading
- Conveyors

Stainless steel elevator:

- Motor:
 - o Manufacturer: SEW-EURODRIVE
 - o Model: SA32T DT80K2TF
 - o Year: 1997
 - o Speed: 2700rpm
 - o Power: 0.75kW
- Belt width: 180mm
- Overall dimensions (LxWxH): 2500x900x2250mm

STRIP heat sealing machine:

- Manufacturer: SIEBLER
- Model: HM 1E/320
- Serial number: 421-0437
- Year: 2000
- Products: Effervescent tablets
- Formats available:
 - o For tablets Ø20mm
 - o For tablets Ø23.5mm
- Foil width max: 320mm
- Speed: around 1000 tablets/min
- Overall dimensions (LxWxH): 7500x2600x2300mm
- Consumption air: 300NI/min
- Power: 400V 3-phases, 50Hz, 18KVA, 42A

Continuous inkjet printer:

- Manufacturer: VIDEOJET
- Model: 1610
- Quantity: 2
- Possibility of 2 printheads per module
- Maximum line per printheads: 5
- Print head min/max: 5
- Max printing speed: 293m/min
- Overall dimensions (WxDxH): 384x361x553mm
- Power: 240V, 50Hz, 120W

STRIP grouper:

- Manufacturer: CAM
- Characteristics automatic feed group alternating movements MF400:
 - o Coupling: 90° to horizontal cartoner type HV

- *Product: STRIP fed in continuous belt*
- *Introduction: In horizontal position*
- *Max speed: 90 transversal cuts/min*
- *Products dimensions :*

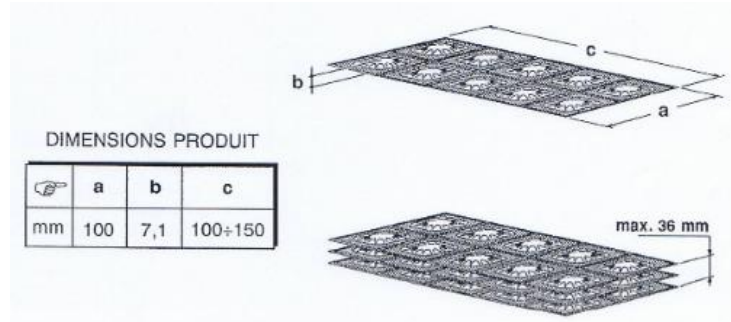

- *Characteristics of the liaison group for automatic feeder STRIPS V405:*
 - *Coupling: In line. Upstream of the MF feed group, downstream of a HV cartoner type, mounted on the product introduction side.*
 - *Introduction: From MF feed group in horizontal position*

2 pallets of spare parts

Conveyors:

- *Straight pallet chain conveyor : 3610x650x900mm, chain width 110mm*
- *"L" pallet chain conveyor: 1010x900x900mm, chain width 110mm*
- *Straight belt conveyor: 1000x440x1080mm, belt width 155mm*

LIGNE STRIP v2



LIGNE STRIP v2



LIGNE STRIP v2





LIGNE STRIP v2



LIGNE STRIP v2



LIGNE STRIP v2



LIGNE STRIP v2



LIGNE STRIP v2



LIGNE STRIP v2

